

## Smontaggio delle carene su Honda SWT400 del 2010

Aggiornamento del 6 settembre 2010 by Swaetius

Per le leggi di Murphy, alla semplicità del lavoro e alla esiguità dei materiali necessari per eseguire una semplice modifica si contrappone un'interminabile serie di coperture da rimuovere per accedere agli organi interessati. Illustriamo di seguito la procedura per eseguire lo smontaggio di tutte le coperture, beh... quasi tutte.

### Rimozione della sella.

Sbloccare ed aprire la sella.

Rimuovere (estrarre con un cacciavite) il fermaglio superiore A e il collare dell'ammortizzatore.

Rimuovere dalla cerniera i 4 dadi M6 da 10 mm.

Rimuovere la sella.

*Non è necessario rimuovere il fermaglio inferiore B, il collare e l'ammortizzatore.*



### Rimozione dello spoiler posteriore con portapacchi-portabauletto.

*Questa rimozione non è segnalata dal manuale d'officina, ma è consigliabile perchè facilita molto il successivo smontaggio della carenatura laterale, permettendo di afferrarla saldamente con le mani al fine di sganciare le linguette con sicurezza senza danneggiarle.*

Dopo aver: sbloccato e aperto la sella.

Rimuovere i 4 bulloni cromati M8 con testa esagonale da 12 mm. Rimuovere lo spoiler posteriore con portapacchi-portabauletto.

*Al rimontaggio serrare i bulloni alla coppia di 27 Nm.*

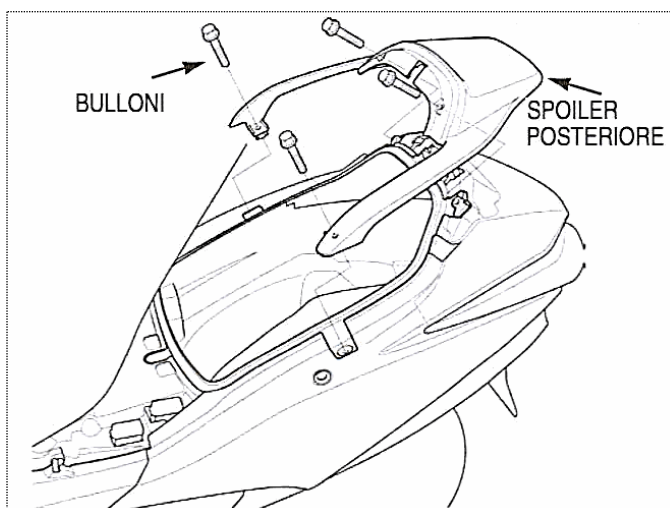

### Rimozione della carenatura laterale sinistra.

Dopo aver: sbloccato e aperto la sella.

Rimuovere:

- 3 viti autofilettanti bruniti con testa a croce.
- 1 vite di centraggio brunita M5 con testa a croce.

Sganciare dalla carenatura laterale il gancio sotto la punta sinistra, abbassandolo.

Sfilare dalla carenatura posteriore le 2 linguette sotto la punta superiore (a 90° tra loro).

Sfilare le altre linguette sollevando la carenatura lungo il bordo superiore.

Tirando in orizzontale verso l'esterno tutta la carenatura laterale, estrarre:

- 2 risalti (arpioni tondi) dalle asole gommate (1 davanti e 1 dietro)
- 3 fermagli a espansione a V (3 dietro).

L'ultimo gancio sotto la punta posteriore si sgancerà facilmente da solo.

Rimuovere la carenatura laterale scollegando il cavo dal cilindro del blocchetto della chiave.

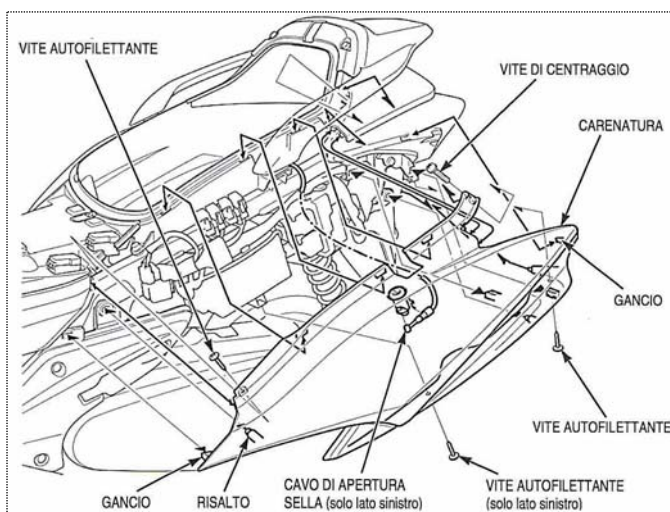

### Rimozione della carenatura laterale destra.

Procedere in modo analogo alla carenatura sinistra, tenendo conto che:

- a destra non c'è il cavo della serratura da scollegare.
- le viti brunte autofilettanti con testa a croce sono solamente 2.

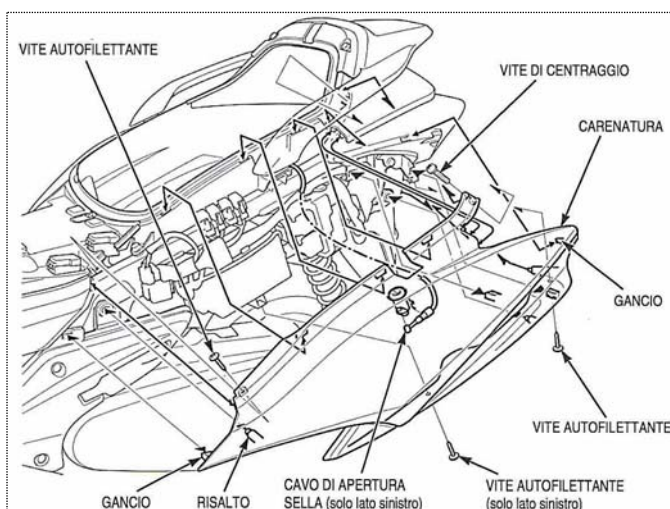

### Rimozione della copertura inferiore della sella.

Dopo aver rimosso: la carenatura laterale sinistra.

Sganciare dalla copertura inferiore le 2 scatole fusibili.

Rimuovere dalla copertura inferiore della sella le 2 viti M6 brunte conteste a croce.

Sganciare le linguette del pannello laterale della pedana (a sinistra 1 gancio e 1 linguetta a incastro, invece a destra 1 gancio e 2 linguette a incastro).

Rimuovere la copertura inferiore della sella.

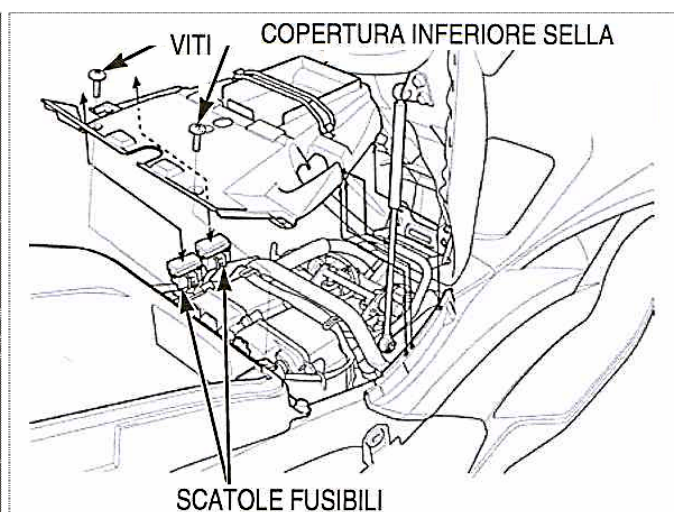
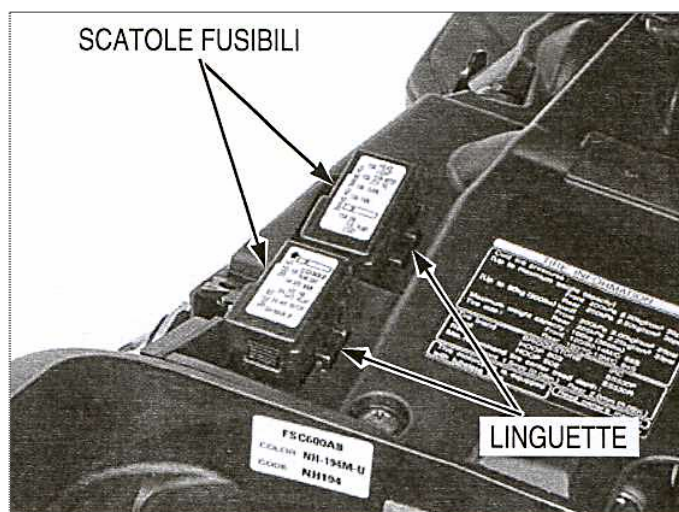

### Rimozione del coperchio di manutenzione candele.

Dopo aver: sbloccato e aperto la sella.

Rimuovere le 2 viti autofilettanti brunte con testa a croce.

Sfilare le 3 linguette del coperchio.

Rimuovere il coperchio di manutenzione candele.

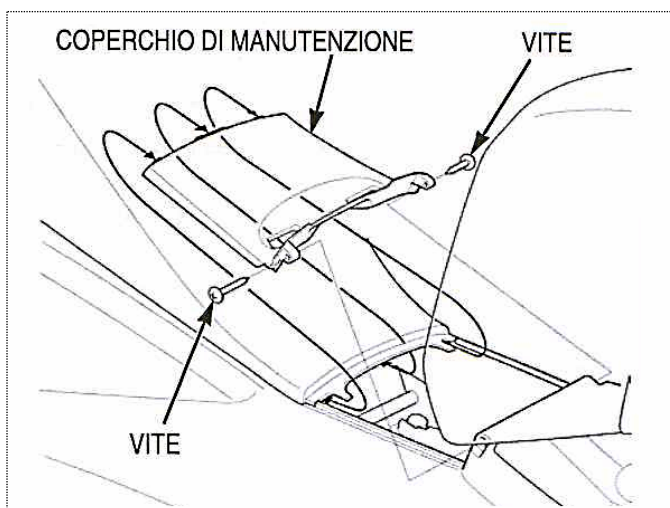

### Rimozione dei 2 tappetini delle pedane ds e sn.

Liberare i risalti del tappetino (i funghetti sul rovescio) dai fori nella pedana. Rimuovere il tappetino.

*Prestare attenzione a non strappare i "funghetti" di gomma, se necessario lubrificarli con una goccia d'olio di vaselina.*

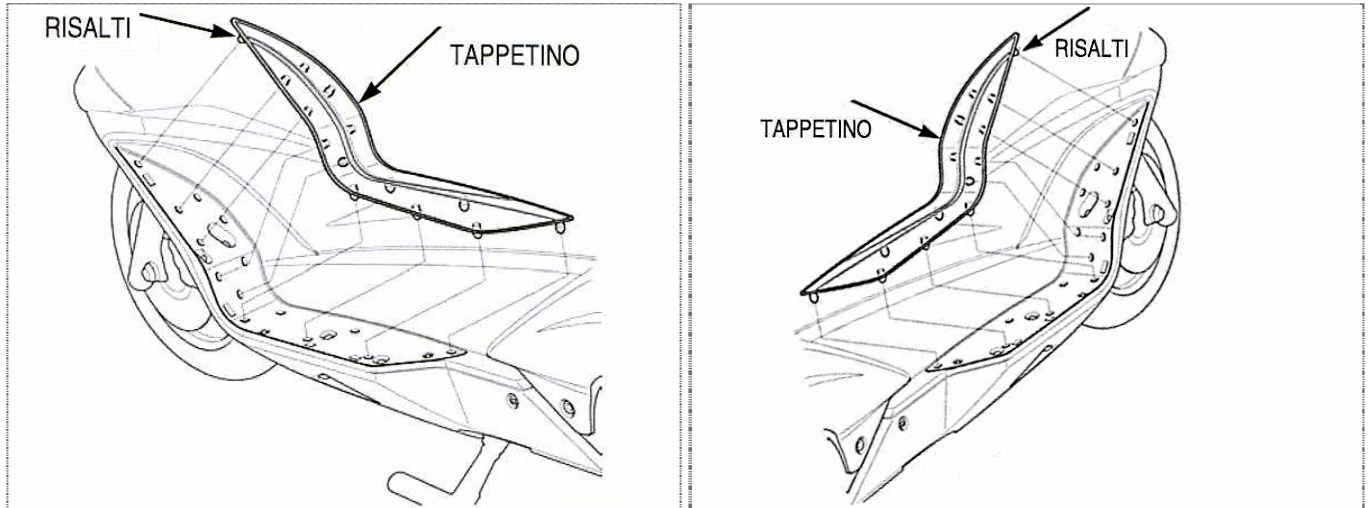

### Rimozione della finitura della pedana sinistra.

Dopo aver rimosso: il tappetino della pedana sinistra.

Abbassare il cavalletto laterale.

Rimuovere:

- 4 viti brunate autofilettanti con testa a croce.
- 3 viti di centraggio zincate M5 con testa a croce (quella lunga in orizzontale sulla pedana).
- 1 bullone inox M5 con testa a brugola da 5 mm.

Cominciando da dietro, liberare le linguette e il gancio dal pannello laterale della pedana.

Rimuovere la finitura.

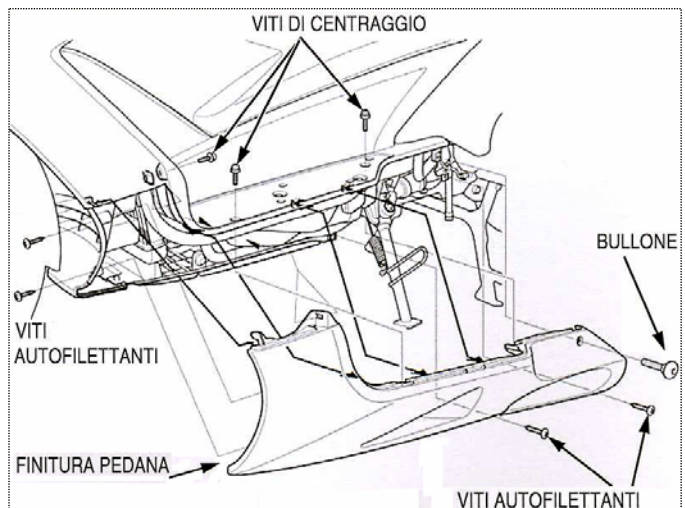

### Rimozione della finitura della pedana destra.

Dopo aver rimosso: il tappetino della pedana sinistra.

Rimuovere:

- 3 viti brunate autofilettanti con testa a croce (una in meno sotto rispetto a sinistra)
- 3 viti di centraggio zincate M5 con testa a croce (quella lunga in orizzontale sulla pedana).
- 1 bullone inox M5 con testa a brugola da 5 mm.

Cominciando da dietro, liberare le linguette e il gancio dal pannello laterale della pedana.

Rimuovere la finitura.

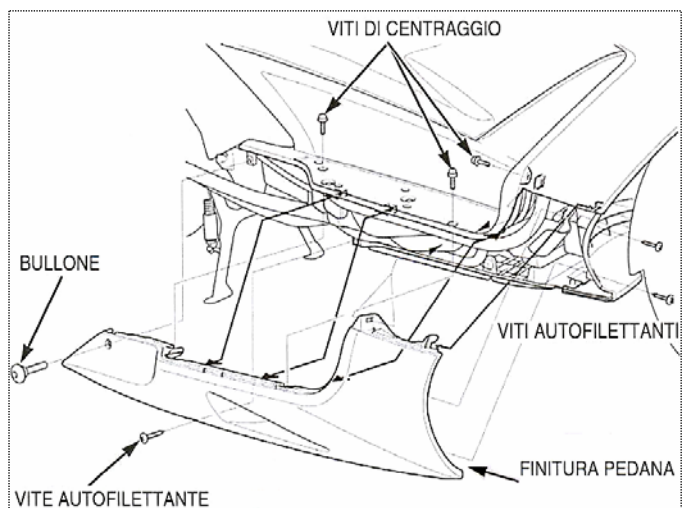

### Rimozione dei due poggiatesta sinistro e destro del passeggero.

Dopo aver rimosso: la carenatura laterale.

Rimuovere i 2 bulloni con testa a brugola da 8 mm (quello inferiore ha la testa più lunga).

Rimuovere il poggiatesta sinistro del passeggero.

Rimuovere analogamente anche il poggiatesta destro.

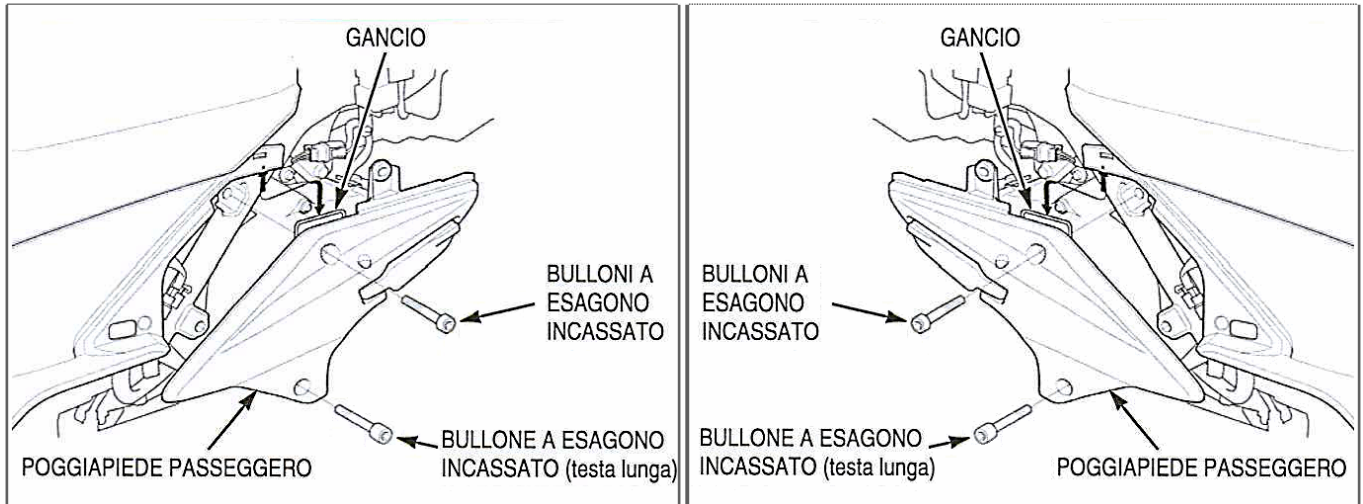

### Rimozione della pedana sinistra e destra col relativo pannello laterale.

Dopo aver rimosso:

- la sella.
- la copertura inferiore della sella.
- il coperchio di manutenzione candele.
- la finitura della pedana sinistra.
- il poggiatesta sinistro del passeggero.

Rimuovere dalla pedana i 3 bulloni zincati M6 con testa esagonale da 10 mm.

Rimuovere la vite autofilettante brunita con testa a croce sotto il coperchio delle candele.

Liberare (premendo al centro) e rimuovere all'interno del parafrangente i 2 piccoli fermagli ad espansione a funghetto.

Tirare verso l'esterno la pedana e il relativo pannello laterale sul davanti, per aprire il fermaglio a espansione a V.

Liberare linguette e incastri facendo scorrere indietro la pedana sinistra e relativo pannello laterale.

Rimuovere la pedana sinistra insieme al relativo pannello laterale.

Rimuovere analogamente anche la pedana destra insieme al relativo pannello laterale.

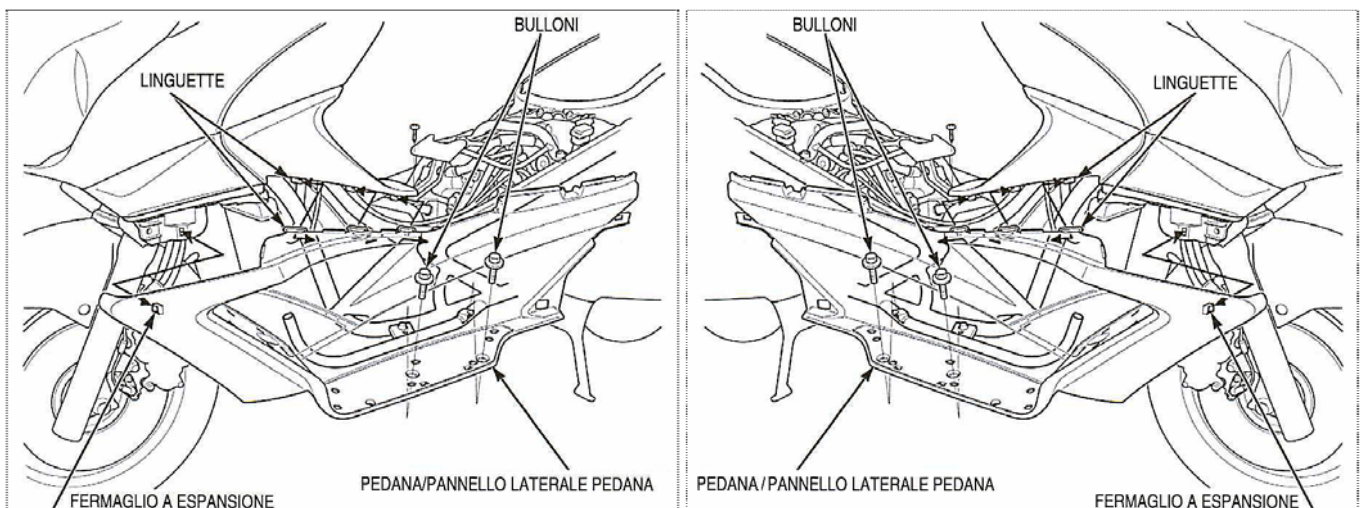

## Rimozione della guarnizione a Y del cupolino.

Rimuovere le 2 viti brunite autofilettanti con testa a croce ai lati della guarnizione a Y del cupolino, che si vedono lato guidatore dentro le griglie delle prese d'aria.

Liberare con un solo movimento deciso tutti i fermagli dalla copertura anteriore. Per smontare la cornice a Y senza danneggiarla bisogna considerare che gli agganci sono tutti orientati in orizzontale e si aprono muovendo il tutto in avanti (in direzione della vite):

- 9 linguette e incastri, sul bordo esterno all'estremità delle due ali (totale 9+9), infilate sul bordo della presa d'aria e della carrozzeria sottostante.
- 3 fermagli a espansione a V: uno al centro e uno su ciascun lato della Y.

Se non si riesce direttamente con un colpo deciso col palmo della mano, provare indirettamente a battere sullo spigolo dell'incavo estremo della Y appoggiandovi lo spigolo del manico di legno di un martello.

Rimuovere la guarnizione a Y del cupolino.

*N.B. Al rimontaggio far aderire bene la guarnizione di gomma sul plexiglas, diritta e senza pieghe.*

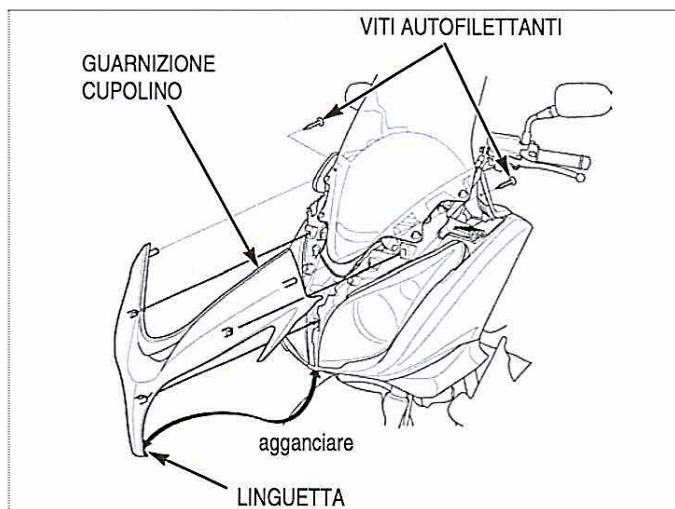

### Rimozione del cupolino di plexiglas.

Dopo aver rimosso: la guarnizione a Y del cupolino.

Rimuovere i 4 bulloni zincati M6 con testa esagonale da 10 mm, con i relativi collari di centraggio e rondelle di plastica.

Rimuovere il cupolino parabrezza.

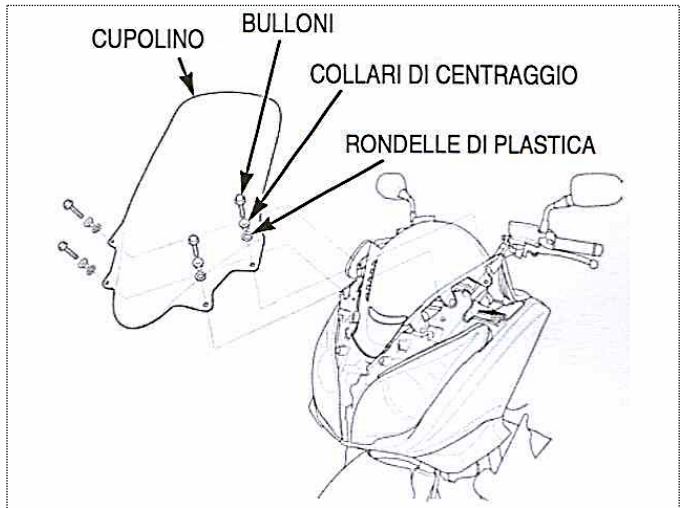

### Rimozione del parabrezza nero sottostante.

Dopo aver rimosso: il cupolino di plexiglas.

Rimuovere le 4 viti brunite autofilettanti con testa a croce.

Liberare i 5 risalti dal quadro strumenti.

Rimuovere il parabrezza sottostante.

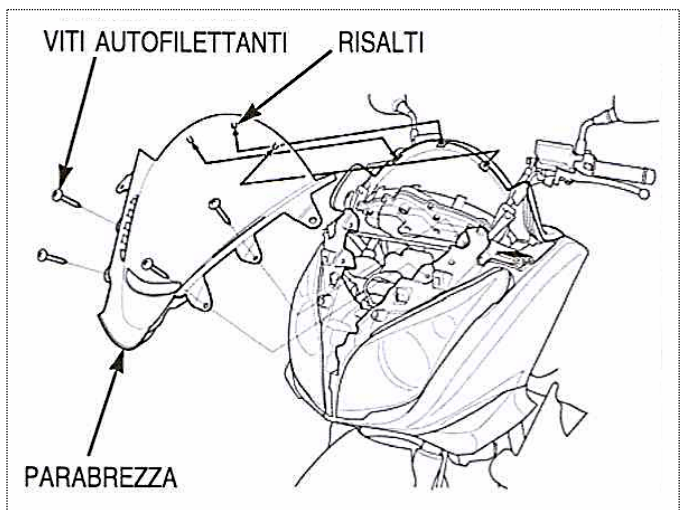

### Rimozione delle due coperture cieche destra e sinistra.

Dopo aver rimosso: la guarnizione a Y del cupolino

Rimuovere da ciascuna copertura cieca la vite brunita autofilettante con testa a croce.

Rimuovere le due coperture cieche, destra e sinistra.

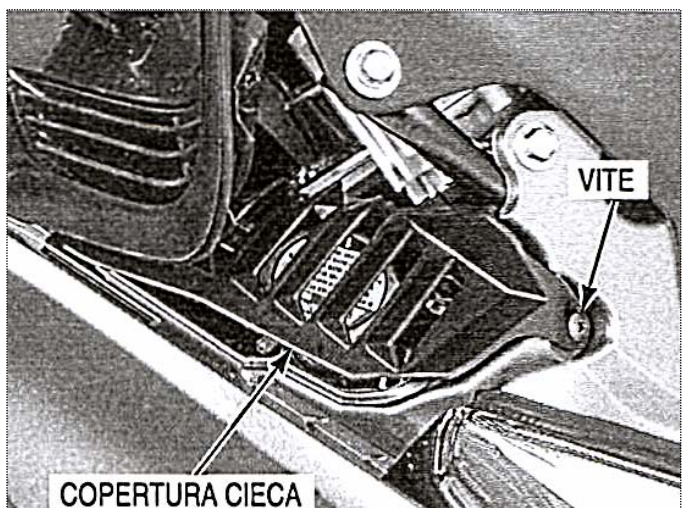

### Rimozione della copertura anteriore.

Dopo aver rimosso:

- il parabrezza sottostante.
- la pedana sinistra col relativo pannello laterale.

Rimuovere i 3 bulloni zincati M6 con testa esagonale 10 mm (uno in centro, in fondo al naso).

Rimuovere le 2 viti brunte autofilettanti con testa a croce, posizionate in fondo alle griglie laterali.

Rimuovere le 4 viti brunte autofilettanti con testa a croce (2 per lato), posizionate dietro le gemme delle frecce sopra e sotto.

Rimuovere i 4 grossi fermagli a funghetto dalla minigonna interna del parafango, sotto il musetto.

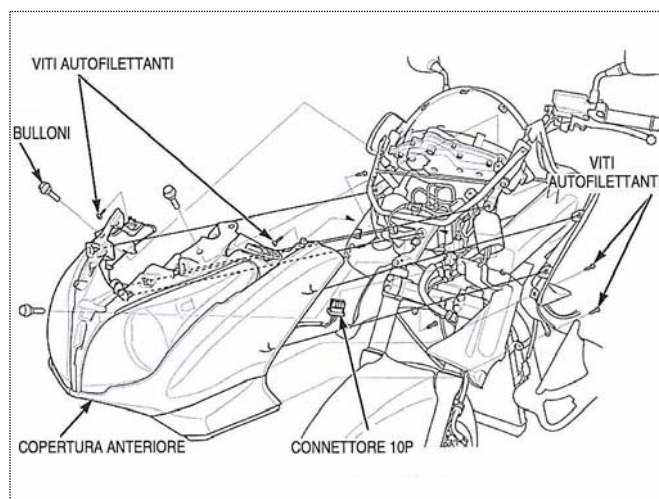

Prima prepararsi allo sbloccaggio dell'incastro maledetto

tenendo separate le due plastiche bianche in senso orizzontale verso l'esterno (inserire un cacciavite piatto separando le plastiche di 3 mm circa).

Poi separare le plastiche bianche nella zona dove era stata rimossa la vite sotto la gemma della freccia.

Quindi spingere in avanti (in direzione della vite) la copertura anteriore estraendo i risalti/incastri, analogamente a come si era fatto per sbloccare la Y frontale ma con moltissima circospezione e senza forzare.

***Prestare attenzione a non spezzare il delicatissimo slot dell'incastro maledetto (poi riparato nelle foto)!***

Rimuovere la copertura anteriore, scollegando il connettore 10 poli (+ la spinetta 2 poli del cicalino).

*N.B. Al rimontaggio, anche in questo caso una goccia di vaselina facilita la penetrazione dei due corni.*

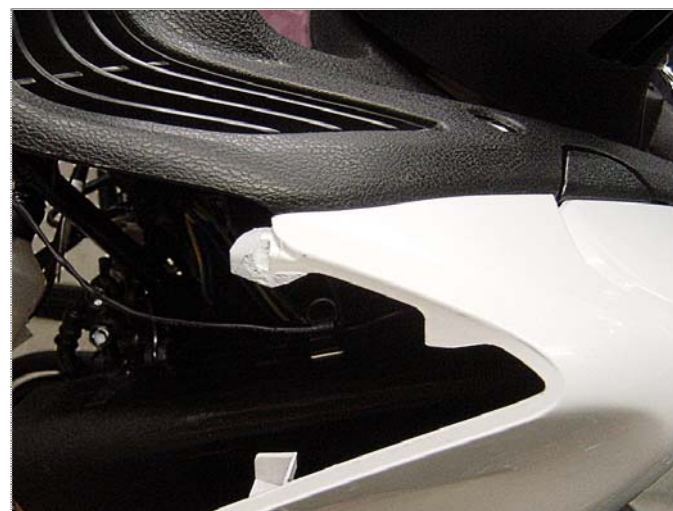

### Rimozione delle coperture del manubrio.

Rimuovere le 2 viti brunate autofilettanti con testa a croce.

Sollevare la copertura superiore per liberare i 2 fermagli a espansione a V (ai fianchi della chiave) dalla copertura inferiore del manubrio.

Rimuovere la copertura superiore del manubrio.

Rimuovere i 2 bulloni zincati con testa esagonale da 10 mm, con le rondelle e i sottostanti collari.

Rimuovere le 2 semi-coperture inferiori del manubrio.

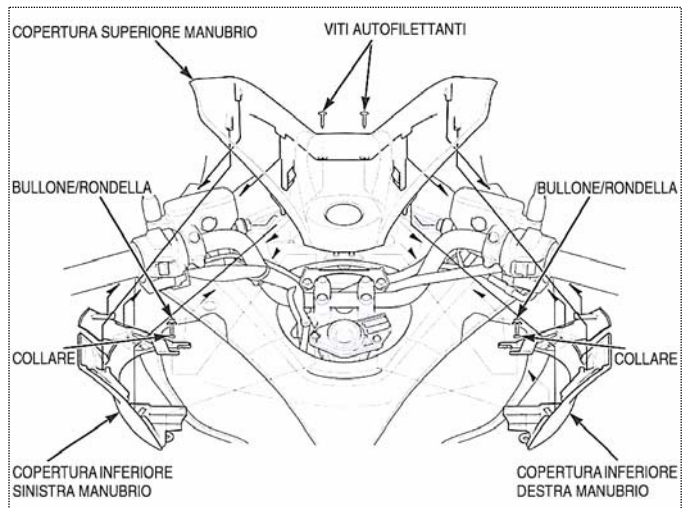

### Rimozione della copertura interna superiore sinistra.

Dopo aver rimosso: la copertura anteriore.

Rimuovere le 3 viti brunate autofilettanti con testa a croce, poste sotto la griglia laterale.

Tirare indietro la copertura (in direzione delle viti) per sganciare il fermaglio a espansione a V e le linguette (e contemporaneamente sollevare il carterino sotto il cassetto per estrarre la linguetta verticale).

Rimuovere la copertura interna superiore.

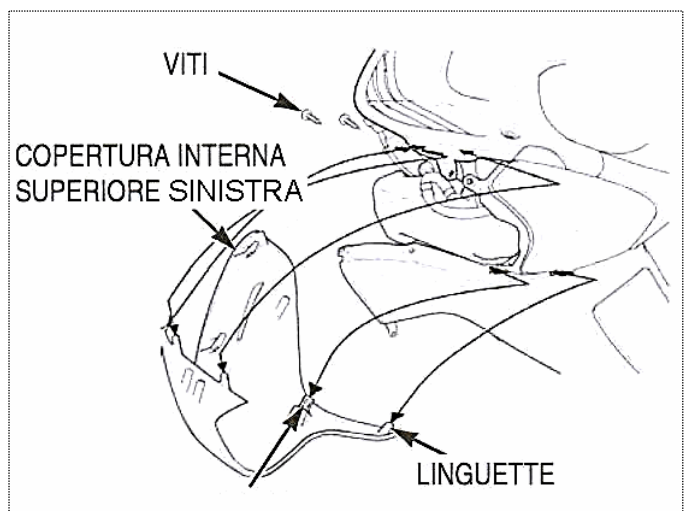

### Rimozione della copertura interna superiore destra.

Procedere analogamente alla copertura destra.

*N.B. Al rimontaggio prestare attenzione nell'avvitare la seconda vite superiore.*

*Essa ha una rondella che impedisce di avvitare troppo a fondo fuoriuscendo sul cruscotto.*

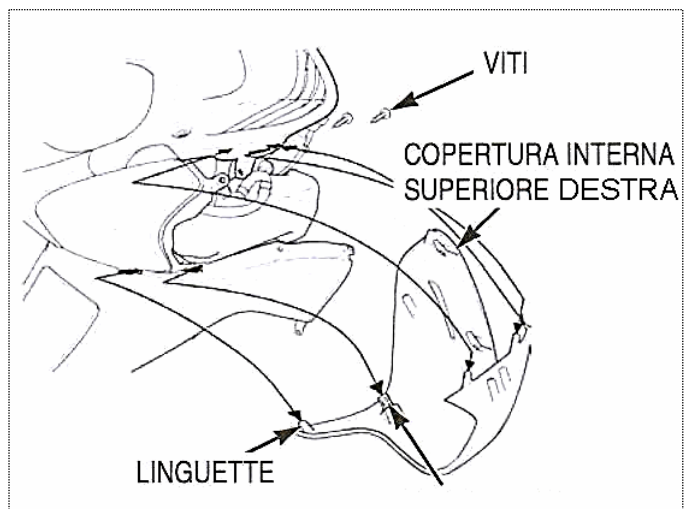



## Rimozione del quadro strumenti e della copertura montante sotto il manubrio.

Dopo aver rimosso:

- la copertura anteriore.
- le coperture del manubrio.
- la copertura interna superiore.

Sollevare al centro la copertura interna inferiore per liberare il fermaglio a espansione a V.

Liberare il gancio (con la mano da sotto) e le linguette dal quadro strumenti.

Rimuovere la copertura montante sotto il manubrio.

Scollegare il doppio connettore 16P + 12P del gruppo indicatori.

Rimuovere il quadro strumenti.

*N.B. Al rimontaggio, anche in questo caso una goccia di vaselina facilita la penetrazione dei due corni.*

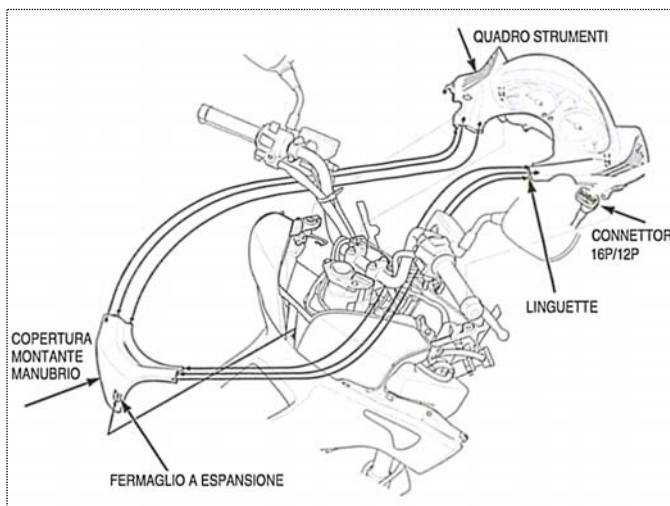

## Rimozione della copertura anteriore inferiore.

Rimuovere i 2 fermagli a funghetto (grandi e rotondi) dalla copertura anteriore del condotto aria, posti in alto.

Rimuovere i 2 fermagli a funghetto (piccoli e a T), posti in basso.

Rimuovere la copertura anteriore inferiore.

*N.B.*

*Gli altri 4 fermagli a funghetto (piccoli a T), e le altre 4 viti brunite autofilettanti con testa a croce erano già stati rimossi in precedenza.*

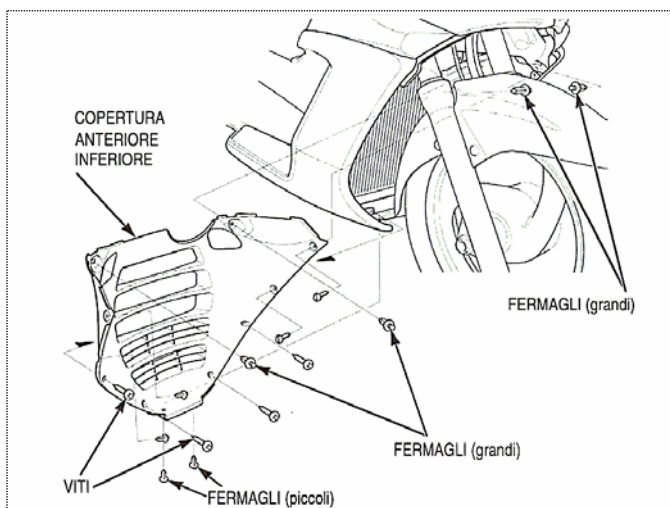

## Rimozione della copertura anteriore del condotto aria.

Dopo aver rimosso:

- la copertura anteriore.
- la copertura anteriore inferiore.

Rimuovere il bullone zincato M6 con testa esagonale da 10 mm, posto in alto sulla destra in fondo.

Rimuovere la vite brunita autofilettante con testa a croce, avvitata in alto sul fondo del cassetto sinistro.

Scollegare momentaneamente dal ponte il collare di fissaggio dei tubi del freno.

Girare il manubrio a destra.

Rimuovere la copertura anteriore del condotto aria.

*N.B. La copertura anteriore del condotto aria è flessibile e tagliata per sopportare le varie contorsioni senza spezzarsi, ma d'inverno è meglio mantenerla morbida con un phon ad aria calda.*

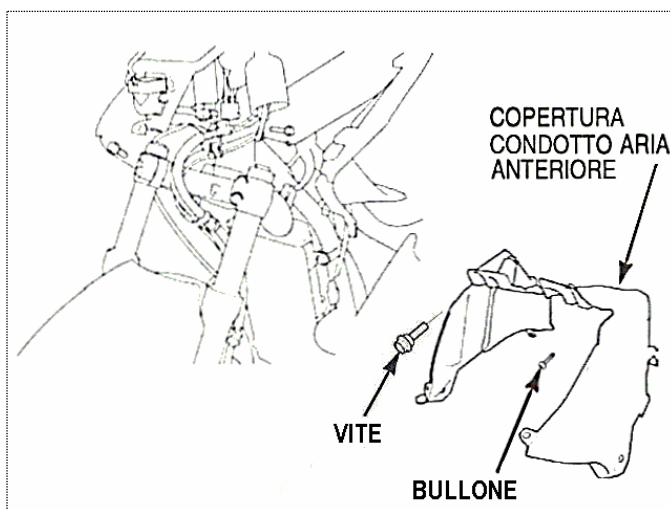

## Rimozione della copertura interna inferiore.

Dopo aver rimosso:

- la copertura anteriore.
- il quadro strumenti e la copertura montante sotto il manubrio.
- le due pedane e pannelli laterali delle pedane.

Rimuovere la manopola del freno di stazionamento dopo aver rimosso il dado esagonale da 14 mm posto sotto di essa.

Aprire lo sportello del carburante e rimuovere le 2 grosse viti brunite M6 con testa a croce.

Aprire lo sportello del cassetto destro e liberare il bocchettone del serbatoio del refrigerante dal foro sulla copertura interna inferiore, e se necessario liberare momentaneamente il serbatoio completo.

Rimuovere la copertura interna inferiore.

*N.B. Al rimontaggio, anche in questo caso una goccia di vaselina facilita la penetrazione dei due corni. Serrare il dado della manopola del freno di stazionamento alla coppia di 30 Nm.*

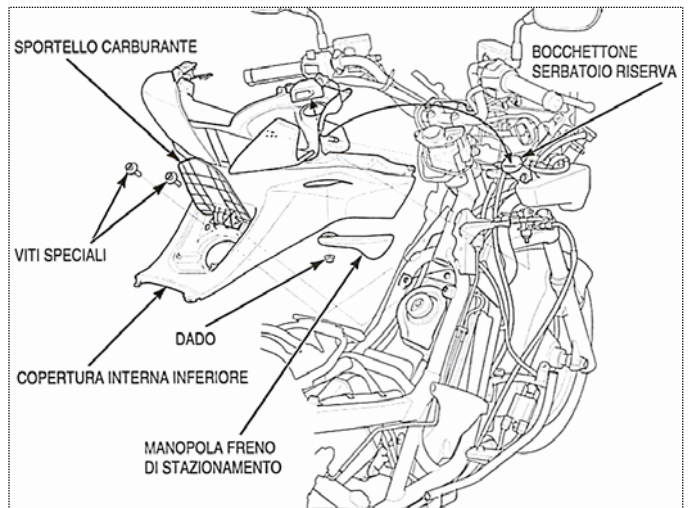

## Qualche foto nuda



